

Pantalla de Proyección 70"x70" - Guding

Projection Screen 70"x70" - Guding



MODELO / MODEL QPG-69502



Tamaño 70"*70" (177.8cm x 177.8cm)
Size 70"*70" (177.8cm x 177.8cm)



Formato 1.1
Format 1.1



Espesor de Tela Blanca Mate 0.35mm
Matt White Fabric Thickness 0.35mm

Por favor lea cuidadosamente antes de usar su equipo
y guárdelo para uso de futuras consultas.

Please read carefully before using your equipment
and save it for future use.

MANUAL DE USUARIO / USER'S MANUAL

INSTALANDO

Gracias por elegir nuestras pantallas.

Todas las pantallas han pasado la estricta inspección de calidad antes de la entrega, lea este manual detenidamente para garantizar un uso adecuado. También puede encontrar la solución si tiene problemas.

- A.** Desempaque la pantalla con cuidado, asegúrese de que esté en buenas condiciones, verifique que todos los accesorios estén empaquetados dentro de la caja.
- B.** Consulte la imagen de abajo e instale la pantalla en la pared o el techo.

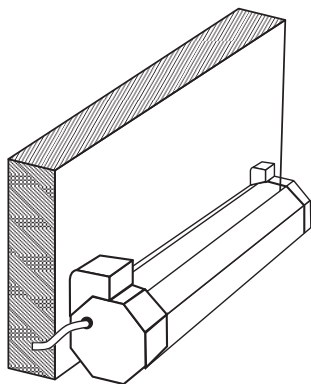

Instale la Pantalla en la Pared

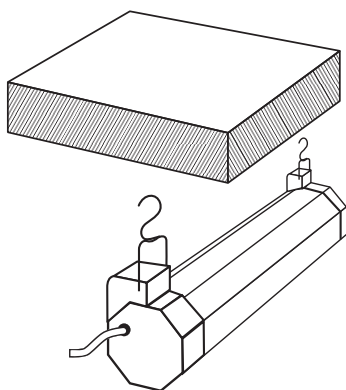

Instale la Pantalla en el Techo

ADVERTENCIA

- A.** La pantalla no se puede doblar. No use los dedos ni objetos duros para tocar la superficie de la pantalla. No salpique productos químicos a la superficie de la pantalla. Mantenga la pantalla lejos de altas temperaturas o esto provocará un incendio.
- B.** Si la pantalla está sucia, lávela suavemente con un paño suave, no use solventes para limpiar la superficie de la pantalla.
- C.** Cuando jale la pantalla hacia abajo, bájela hacia abajo lentamente, no la jale bruscamente. Asegúrese de dejar de jalar cuando el borde negro esté fuera o la pantalla esté atorada o dañada.
- D.** Después de usar la pantalla, coloque la pantalla de nuevo en la carcasa para evitar que se ensucie. Si la pantalla no se usa durante un período prolongado, sáquela de la pared y guárdela en la caja.

1. ESTRUCTURA

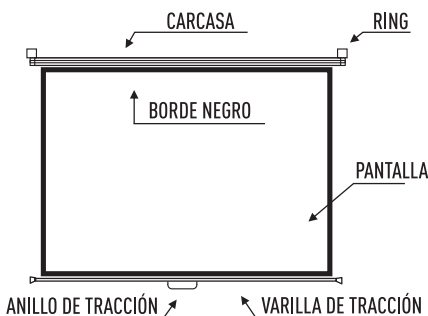

2. INSTALACIÓN

Las partes móviles de la unidad deben instalarse a una altura superior a 2.5 mm sobre el piso u otros niveles que puedan proporcionarle acceso. Elija un lugar adecuado para la instalación. Es mejor instalar dos tornillos en la pared, la distancia de los tornillos debe ser igual a la de los dos anillos y deben estar al mismo nivel, los anillos deben ser lo suficientemente fuertes para soportar más de 25 kg.

3. INSTRUCCIONES ÚTILES

Sostenga el anillo de tracción firmemente y baje la pantalla lentamente, luego, deténgase cuando salga el borde negro (o deje de tirar donde quiere parar), la pantalla se puede arreglar automáticamente, si no se puede arreglar, vuelva a utilizarla de acuerdo con el mismo método. Después de usar, suelte la pantalla y subirá y regresará a la carcasa.

4. ADVERTENCIAS

- A.** La pantalla no se puede doblar. No use los dedos ni objetos duros para tocar la superficie de la pantalla. No salpique productos químicos a la superficie de la pantalla. Mantenga la pantalla lejos de altas temperaturas o esto provocará un incendio.
- B.** Si la pantalla está sucia, lávela suavemente con un paño suave, no use solventes para limpiar la superficie de la pantalla.
- C.** Cuando jale la pantalla hacia abajo, bájela hacia abajo lentamente, no la jale bruscamente. Asegúrese de dejar de jalar cuando el borde negro esté fuera o la pantalla esté atorada o dañada.
- D.** Después de usar la pantalla, coloque la pantalla de nuevo en la carcasa para evitar que se ensucie. Si la pantalla no se usa durante un período prolongado, sáquela de la pared y guárdela en la caja.

PÓLIZA DE GARANTÍA

Qian S.A. de C.V. garantizará este producto en todos sus componentes y mano de obra durante el periodo de 12 meses, contando a partir de la fecha de adquisición contra cualquier defecto de fabricación y funcionamiento durante el uso normal y doméstico de este producto.

Qian S.A. de C.V. garantiza al comprador la ausencia de anomalías de fabricación y funcionamiento incluyendo piezas y componentes del producto o en lo referente a materiales.

1. Esta póliza ampara únicamente productos comercializados por **Qian S.A. de C.V.**, a través de sus distribuidores autorizados dentro de la República Mexicana y los Estados Unidos de América.

2. Para la validación de ésta se deberá presentar el producto defectuoso junto con la presente póliza de garantía completamente llenada y sellada por el distribuidor que realizó la venta o la factura, o recibo, o comprobante de compra en el lugar donde se adquirió el producto, o en el Centro de Servicio Nacional.

3. **Qian S.A. de C.V.** podrá utilizar piezas nuevas, restauradas o usadas en buenas condiciones para reparar o reemplazar cualquier producto, sin costo adicional para el consumidor, siempre y cuando el periodo de garantía estipulado en la presente póliza no se haya terminado.

4. En caso de que el producto no tenga reparación, se generará el cambio por un producto similar o de características superiores.

5. El tiempo de reparación no será mayor de 30 días naturales a partir de la fecha de recepción del producto por parte de **Qian S.A. de C.V.** o en su Centro de Servicio Autorizado.

6. **Qian S.A. de C.V.** cubrirá los gastos de envío requeridos para la presentación del producto dentro de la red de Centros de Servicio Autorizados.

EXCLUSIONES

Qian S.A. de C.V. no hará válida esta póliza de garantía en los siguientes casos:

- Cuando el producto se hubiese utilizado en condiciones distintas a las normales.
- Cuando el producto no se hubiese operado de acuerdo al instructivo de uso que lo acompaña.
- Cuando el producto hubiese sido alterado o reparado por personas no autorizadas por parte de **Qian S.A. de C.V.**

Para hacer válida la garantía, así como la adquisición de componentes, partes consumibles y accesorios pueden solicitar información en www.qian.mx o dirigirse a cualquier Centro de Servicio Autorizado **Qian S.A. de C.V.**

MÉXICO

Centro de Servicio Autorizado para Garantía Qian S.A. de C.V.

Calz. José Guadalupe Gallo #8490-A,
Col. Agua Blanca Industrial, Zapopan, Jalisco, México.
C.P. 45235 Tel. +52.33.1078.3404

Centro de Servicio Autorizado para Componentes, Consumibles y Accesorios Qian S.A. de C.V.

Calz. José Guadalupe Gallo #8490-A,
Col. Agua Blanca Industrial, Zapopan, Jalisco, México.
C.P. 45235 Tel. +52.33.1078.3404

ESPAÑA

Centro de Servicio Autorizado para Garantía GRUPO VADETO

CL Manuel Tovar N° 16, 28034 Madrid
Tel. +34 911.630.942

Centro de Servicio Autorizado para Componentes, Consumibles y Accesorios GRUPO VADETO

CL Manuel Tovar N° 16, 28034 Madrid
Tel. +34 911.630.942

USA

Centro de Servicio Autorizado para Garantía GRUPO VADETO

10065 Via de la Amistad A2, San Diego, CA 92154
Tel. +1 619.271.0384

Centro de Servicio Autorizado para Componentes, Consumibles y Accesorios GRUPO VADETO

10065 Via de la Amistad A2, San Diego, CA 92154
Tel. +1 619.271.0384

Producto

Fecha de Compra:

Modelo:

Marca:

SELLO DE DISTRIBUIDOR

INSTALANDO

Thank you for choosing our screens.

All the screens have passed the strict quality inspection before delivery, read this manual carefully to ensure proper usage. You may also find the solution if you have problems.

- A.** Unpack the screen carefully, be sure the screen is in good condition, check that all the accessories are packed inside the carton.
- B.** Refer to the below image and install the screen to the wall or ceiling.

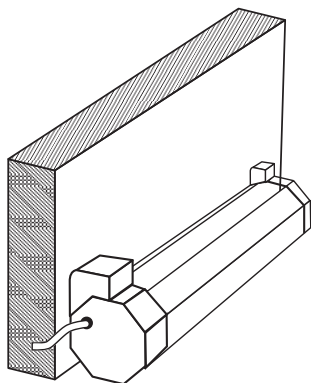

Install the Screen to the Wall

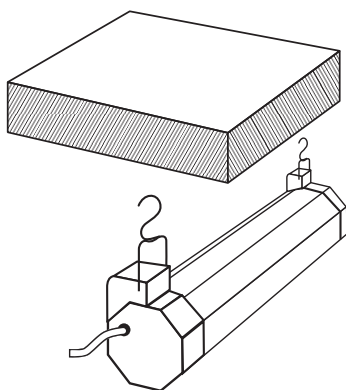

Install the Screen to the Ceiling

WARNINGS

- A.** The screen can not be folded. Do not use fingers or hard objects to touch the screen surface. Do not splash chemicals to the screen surface. Keep the screen far away from high temperature or this will cause a fire.
- B.** If the screen is dirty, wash the screen gently with a soft cloth, do not use solvents to clean the screen surface.
- C.** When pulling the screen down, slowly pull it down, do not pull it roughly. Make sure to stop pulling as soon as the black border is out or the screen is jammed or damaged.
- D.** After using the screen place the screen back to the housing in order to avoid for the screen to get dirty. If the screen is not in use for a long period of time, please take the screen off from the wall and pack it in the carton .

WALL-MOUNTED MANUAL SCREEN

1. STRUCTURE

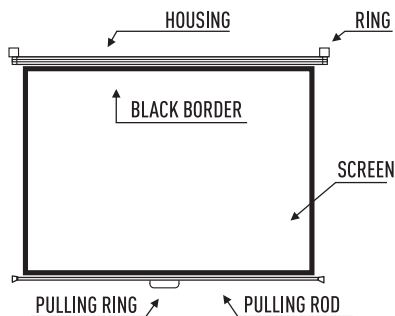

2. INSTALLING

Moving parts of the drive must be installed higher than 2.5mm above the floor or other levels that could provide access to it. Choose a suitable place for installation. It is best to install two screws on the wall, the distance of the screws must be equal to that of the two rings and they should be at the same level, the rings must be strong enough to sustain more than 25kg.

3. USEFUL INSTRUCTIONS

Hold the pulling ring tightly and pull down the screen slowly, then stop when the black border comes out (or stop pulling where you want to stop), the screen can be auto-fixed, if it can not be fixed, please operate it once again according to the same method. After using release the screen and it will go up and back to the housing.

4. WARNINGS

- A.** The screen can not be folded. Do not use fingers or hard objects to touch the screen surface. Do not splash chemicals to the screen surface. Keep the screen far away from high temperature or this will cause a fire.
- B.** If the screen is dirty, wash the screen gently with a soft cloth, do not use solvents to clean the screen surface.
- C.** When pulling the screen down, slowly pull it down, do not pull it roughly. Make sure to stop pulling as soon as the black border is out or the screen is jammed or damaged.
- D.** After using the screen place the screen back to the housing in order to avoid for the screen to get dirty. If the screen is not in use for a long period of time, please take the screen off from the wall and pack it in the carton .

WARRANTY POLICY

Qian S.A de C.V. guarantees this product in all of its components and labor workforce during the period of 12 months, starting the date of acquirement against any fabrication defects and functionality of the product during normal and domestic use.

Qian S.A. de C.V. guarantees the buyer the absence of manufacturing and operation anomalies including parts and components of the product or in relation to materials.

- 1.** This policy protects only the product commercialized by **Qian S.A de C.V.**, through its authorized distributors in the Mexican Republic and the United States of America.
- 2.** In order to make this warranty valid, it is necessary to present the defective product and this original policy filled out and sealed by the distributor who made the sale or the invoice, receipt, or proof of purchase in the place where the product was purchased or in the National Service Center.
- 3.** **Qian S.A de C.V.** could use new, restored or used pieces in good conditions to repair or replace any product, without any additional cost to the consumer as long as the warranty period in the actual policy has not expired.
- 4.** In case the product does not have repair, it would be changed for a similar product or one with superior characteristics.
- 5.** The time for repair won't be longer than 30 natural days from the date of receipt of the product from **Qian S.A. de C.V.** or by our Authorized Service Centers.
- 6.** **Qian S.A. de C.V.** will cover the required shipping costs for the product presentation within our Authorized Service Centers.

EXCLUSIONS

Qian S.A. de C.V. will not make this policy valid in the following cases:

- When the product has not been used under normal conditions.
- When the product has not been operated according to the instructions that were included with the product.
- When the product has been altered or repaired by any unauthorized **Qian S.A. de C.V.** personnel.

In order to make this warranty valid, as well as the acquisition of components, consumable parts and accessories you can visit our web site at www.qian.mx or visit any of our Authorized **Qian S.A. de C.V.** Service Centers

MEXICO

Qian S.A. de C.V.

Authorized Service Center Warranty

Calz. José Guadalupe Gallo #8490-A
Col. Agua Blanca Industrial, Zapopan, Jalisco, México.
C.P. 45235 Tel. +52.33.1078.3404

Authorized Service Center for Components, Consumables and Accessories Qian S.A. de C.V.

Calz. José Guadalupe Gallo #8490-A
Col. Agua Blanca Industrial, Zapopan, Jalisco, México.
C.P. 45235 Tel. +52.33.1078.3404

SPAIN

GRUPO VADETO

Authorized Service Center Warranty

Cl. Manuel Tovar Nº 16, 28034 Madrid
Tel. +34 911.630.942

Authorized Service Center for Components, Consumables and Accessories GRUPO VADETO

Cl. Manuel Tovar Nº 16, 28034 Madrid
Tel. +34 911.630.942

USA

GRUPO VADETO

Authorized Service Center Warranty

10065 Via de la Amistad A2, San Diego, CA 92154
Tel. +1 619.271.0384

Authorized Service Center for Components, Consumables and Accessories GRUPO VADETO

10065 Via de la Amistad A2, San Diego, CA 92154
Tel. +1 619.271.0384

Product

Date of Purchase:

Model:

Brand:

DISTRIBUTOR SEAL

